

**VANLINE**  
BY PÖSSL GROUP



**1 RISCOPRI LA CLASSE DEGLI CAMPER COMPATTI**



# 5 MODELLI DI CUI INNAMORARSI

I VAN possono essere di più? Chi ha la scelta, sceglie la VANLINE. Citroën o Mercedes, motore a combustione o motore elettrico, mobili installati in modo permanente più cucina (girevole) o Campbox: la Vanline del GRUPPO PÖSSL offre tutto ciò che il cuore di un campeggiatore desidera.

e-VANSTER!

VANSTER!

CAMPSTER!

Vanst★r

Campst★r







**LA VANLINE**  
UNA STORIA DI  
SUCCESSO DEI CAMPER  
COMPATTI

## 5 Van dal carattere forte per un'esperienza di viaggio indimenticabile

Tutto è iniziato nel 2016 quando il CAMPSTER, basato sul Citroën Space-tourer, ha visto la luce nel mondo dei camper.

Iniziò così l'era di successo dei camper compatti della Pössl. Con il VANSTER - disponibile anche sulla base del Peugeot Traveller - seguì una versione light con un Camp box mobile, al posto della cucina installata in modo permanente.

Nel 2021, il gruppo Pössl ha collocato con i suoi due modelli il CampStar e VanStar due stelle brillanti nel cielo del campeggio.

Basato su Mercedes Classe V e il Vito Tourer Pro, il Gruppo Pössl continua il collaudato concetto di espansione dei camper: con un grande tetto sollevabile panoramico, mobili fissi e cucina girevole Easy Move da un lato o il Campbox posteriore, non ci sono limiti all'esperienza di campeggio.

Ma non è tutto: La Pössl offre con il modello e(-VANSTER) il primo camper elettrico, Pössl pone la prossima pietra miliare.

I sentieri si fanno camminando. Apriamo la strada del campeggio per la mobilità elettrica per i nostri clienti.

Robert Hein,  
Sviluppo prodotti camper



## LA STORIA DI SUCCESSO DI VANLINE



### 2016 // INIZIA LA STORIA DI VANLINE

Con il CAMPSTER - costruito sulla base del Citroën Spacetourer, compresa la costruzione di mobili a tutti gli effetti e il tetto sollevabile - riesce la PÖSSL l'ingresso nella classe degli camper compatti.



### 2017 // IL GRUPPO PÖSSL CRESCE

La società di produzione H-Line Production GmbH a Vielbrunn/Odenwald. Viene fondata nel 2017 e la produzione moderna viene stabilita su un'area di circa 50.000 m<sup>2</sup> - il Vanster sarà prodotto lì dal 2019, e successivamente anche il Vanstar e il Campstar.



#### 2020 // NASCE LA VANLINE II VANSTER

Viene presentato all'inizio della stagione: a differenza del CAMPSTER, questo non ha mobili ma si presenta come un'auto ideale per tutti i giorni con un massimo di otto posti, un tetto sollevabile e un Campbox opzionale per cucinare e dormire. Nello stesso anno vengono presentati entrambi i modelli su base Mercedes Vito e Classe V: VANSTAR e CAMPSTAR si uniscono agli altri due Van. Nasce la VANLINE, la classe di Vanbus compatti del GRUPPO PÖSSL.



#### 2021 // NASCE IL NOSTRO SECONDO STABILIMENTO PRODUTTIVO

Entra in funzione lo stabilimento di Dachwig, vicino a Erfurt. Grazie a cabine di taglio laser robotizzate all'avanguardia, è possibile produrre l'e-VANSTER e VANSTER.



#### 2022 // IL GRUPPO PÖSSL E LA MOBILITÀ ELETTRICA

La domanda di camper con trazione elettrica è in aumento: il GRUPPO PÖSSL reagisce e lancia il primo modello completamente elettrico con l'e-VANSTER. Il primo modello completamente elettrica sul mercato.









# I NOSTRI MODELLI FANNO BELLA FIGURA OVUNQUE



e-VANSTER!

VANSTER!

Pagina 10-17

## IL VANBUS (E) CON IL PLUS

Qualunque cosa tu stia facendo, con la sua versatilità è il compagno perfetto nella vita di tutti i giorni e nel tempo libero.



CAMPSTER!

Pagina 10-11 / 18-23

## UNO PER TUTTO(I)

Il CAMPSTER è il veicolo per la vita. Con lui apri illimitate possibilità che l'auto non sa darti.



Vanstar

Pagina 24-33

## IL FURGONE VERSATILE CON LA STELLA

Con il VANSTAR, il nome dice tutto: come portar i bambini agli allenamenti di calcio o fare un viaggio avventuroso di quattro settimane: tutto è possibile, niente è obbligatorio.



Campstar

Pagina 24-25 / 34-41

## UNA STELLA PER TUTTI

Il CAMPSTAR impressiona con la sua Multifunzionalità e opzioni di equipaggiamento selezionabili individualmente. Questo rende ogni viaggio un'esperienza unica con la stella.

# TUTTO IN UNA LINEA

Gli (e-) VANSTER e CAMPSTER offrono a modo loro, tutto ciò di cui hai bisogno nella vita di tutti i giorni, nei viaggi del fine settimana e in vacanza.

e-VANSTER!

VANSTER!

CAMPSTER!



## ESTERNO ELEGANTE

Con le sue linee fluide, i paraurti verniciati in tinta con la carrozzeria, le modanature laterali e le maniglie delle porte, nonché cerchi in lega da 17" con pneumatici estivi (di serie), il VANSTER e il CAMPSTER danno sicurezza, agilità ed eleganza.

## DUE PORTE SCORREVOLI

Il tuo Minivan è aperto a tutto e a tutti. Le due grandi porte scorrevoli non solo sono particolarmente pratiche, ma trasformano ogni tappa in un evento Open-Air.

## LIBERTÀ DI ACCESSO IN TUTTI I PARCHEGGI MULTIPIANO

Con un'altezza di soli 1,99 m (variabile a seconda del carico), il tuo Minivan entra in tutti i garage senza problemi. Un vantaggio che non tutti i veicoli in questa categoria possono offrire.

## CARATTERISTICHE DI GUIDA PERFETTE

L'eccellente telaio garantisce un comfort di guida ottimale e la massima precisione di guida su tutte le strade.

## SICURO IN VIAGGIO

VANSTER e CAMPSTER sono già dotati di numerosi sistemi di sicurezza di serie:

- Pacchetto Visibilità (sensore pioggia, sensore luce, retrovisore interno con oscuramento automatico)
- Luci di marcia diurna a LED
- ABS & ESC
- avviso di stanchezza
- e molto altro ancora ...

## LUNOTTO POSTERIORE APRIBILE SEPARATAMENTE

Grazie al lunotto apribile, gli oggetti possono essere riposte rapidamente nel bagagliaio. Estremamente pratico quando non c'è abbastanza spazio sul retro per aprire il portellone.

## QUASI COME A CASA

La panca viaggio, e letto, ha una posizione di seduta elevata sicura e realizza un piano letto per due persone (possibilità di 4 posti letto)\* a bordo come in una casa domestica.

# ORA ANCHE eLETTRICO

## ■ E-VANSTER EQUIPAGGIATO DI SERIE:

- Sistema audio RCC con DAB con sistema vivavoce Bluetooth, USB
- Aria condizionata aggiuntiva nella parte posteriore
- Sedile guidatore e passeggero ruotabili
- Fornello a induzione pieghevole nel garage posteriore con presa esterna 220 V

## ■ DOTAZIONI STANDARD AGGIUNTIVE

- Cavo di ricarica in modalità 2
- Sensori di parcheggio con telecamera
- Finestre oscurati
- Batteria da 75kWh
- Citroën Connect Box

VISUALIZZAZIONE INTELLIGENTE  
DEL CONSUMO ENERGETICO



CAPACITÀ BATTERIA 75 KWH



RICARICA AUTOMATICA  
DURANTE LA GUIDA



FRENO DI STAZIONAMENTO  
ELETTRICO (E-VANSTER)



ASSISTENTE ANGOLO CIECO\*



ASSISTENTE AUTOMATICO  
DEI ABBAGLIANTI\*



RICONOSCIMENTO DEI  
SEGNALI STRADALI\*



ASSISTENTE DI STANCHEZZA\*



AVVISO DI MANTENIMENTO  
DALLA CORSIA\*





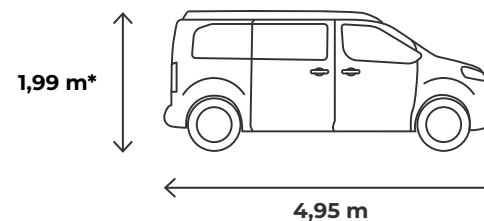

## HIGHLIGHTS

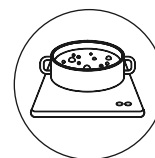

### PIANO COTTURA A INDUZIONE

Con un fornello a induzione pieghevole nel garage posteriore e un collegamento esterno 230 V CEE di serie.



### TETTO APRIBILE

Un grande tetto sollevabile con materasso comfort sempre con te. Nessun ostacolo per un weekend o per un lungo viaggio.

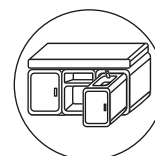

### CAMPBOX CUCINA/DORMIRE

Tutto dentro e fuori. Il pratico box da è disponibile in due diverse versioni per il VANSTER: versione cucina con piano cottura e lavello; e versione notte con letto aggiuntivo per 2 persone.

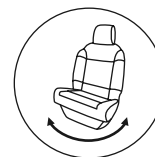

### SEDILI GIREVOLI

I sedili anteriori girevoli e regolabili non solo sono estremamente comodi, ma invitano anche a fare una pausa in qualsiasi momento e trasformano l'interno in uno spazio da vivere.

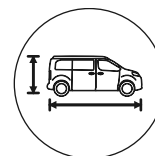

### COMPATTO

Con un'altezza di 1,99 m\*, una larghezza di 1,92 m e una lunghezza di 4,95 m, il VANSTER è più manovrabile di quasi tutti gli altri Minivan e può essere parcheggiato ovunque.

Citroën

**e-VANSTER!**

Peugeot  
Citroën

**VANSTER!**



## L'(E-)BUS CON IL PLUS

Il VANSTER è fatto per tutte le situazioni. Sia per la spesa, sia come trasportatore di cose ingombranti, sia per caricare le bici per il giro in campagna o - grazie al pratico tetto sollevabile

con posto letto - per un lungo weekend. Il VANSTER è pronto a tutto. Economico come un furgone, ma con la comodità di un camper





## HIGHLIGHTS NEL DETTAGLIO

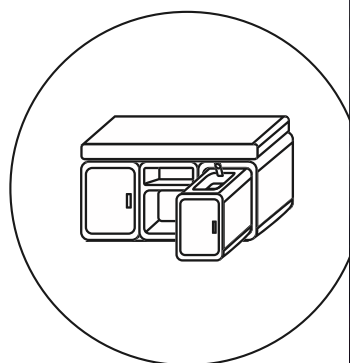

### CAMPBOX

#### CAMPBOX SLEEP

Dotato di funzione letto e materasso comfort con sistema a piastre rotonde sotto il materasso (opzionale; consegna soggetta a disponibilità)







## CAMPBOX KITCHEN

Con pratici cassetti, fornello a 2 fuochi e lavello. Grazie al sistema box, molto facile da installare e rimuovere, ogni VANSTER diventa in un batter d'occhio il camper perfetto.

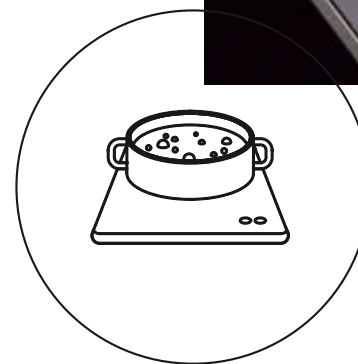

## INDUZIONE PIANO COTTURA

### È COSÌ CHE SEI SEMPRE „CHEF DE CUISINE“

Il VANSTER è dotato di serie di un piano cottura a induzione e di una connessione esterna 230 V CEE. Ciò significa che ogni menu è pronto in un batter d'occhio.

## CAMPBOX IN LEGNO CON RIVESTIMENTO CPL

Una vera alternativa, perfetto nel van (consegna soggetta a disponibilità).



## TETTO A SOFFIETTO

### **TETTO APRIBILE**

Con il tetto a soffietto VANSTER puoi allestire in modo flessibile il tuo posto letto, dove preferisci. La comoda zona relax invita a coccolarsi e rilassarsi insieme.

Citroën	<b>e-VANSTER!</b>	<b>2.0 l BlueHDI Start/Stop 145</b>	<b>2.0 l BlueHDI Start/Stop 180 EAT8</b>	<b>e-Vanster</b>
Citroën Peugeot	<b>VANSTER!</b>			
<b>DATI TECNICI</b>	<b>Telaio di base</b>	Citroën Spacetourer/ Peugeot Traveller	Citroën Spacetourer/ Peugeot Traveller	Citroën e-Spacetourer
	<b>norma di emissione</b>	Euro 6D-ISC-FCM	Euro 6D-ISC-FCM	-
	<b>Potenza kW (cv)</b>	106 (145)	130 (177)	100 (136)
	<b>trasmissione</b>	6-Marce Manuale	8-Marce Automatico	-
	<b>velocità massima</b>	170 km/h	170 km/h	130 km/h
	<b>lunghezza (metri)</b>	4,95	4,95	4,95
	<b>larghezza (metri)</b>	1,92	1,92	1,92
	<b>altezza (metri)</b>	1,99	1,99	1,99
	<b>Consentito Peso totale (kg)</b>	3.100	3.000	3.100
	<b>Massa in ordine di marcia (kg)</b>	1.979	2.025	2.326
	<b>Carico utile (kg)</b>	821	775	774
	<b>Sedili (di serie/optional)</b>	Non noto al momento della stampa	Non noto al momento della stampa	5
	<b>Posti letto (standard/optional)</b>	2/4	2/4	2 / 4
	<b>Peso rimorchiabile frenato (kg)</b>	1.900	1.900	1.000
	<b>Serbatoio carburante (litri)</b>	70	70	75 kWh
	<b>Pneumatici standard 17"</b>	215/60 R17C 104H	215/60 R17C 104H	225/55 R17 101V
	<b>Valori di consum<sup>o 1)</sup></b>			
	<b>Urbano (l/100 km)</b>	7,7	8,0	autonomia elettrica 298 km
	<b>Extraurbano (l/100 km)</b>	6,8	6,9	autonomia elettrica in città 382km
	<b>Combinato (l/100 km)</b>	7,2	7,6	Consumo elettrico 283Wh/km
<b>Emissioni di CO2 combinate (g/km)</b>	203	209	Consumo elettrico in città 210 Wh/km	
<b>classe di effici<sup>enza 2)</sup></b>	A	A	-	

1) I valori del consumo di carburante e delle emissioni di CO2 sono stati determinati secondo la „procedura di prova dei veicoli leggeri armonizzata a livello mondiale“ (WLTP) di recente introduzione. A causa delle condizioni di test più realistiche, questi sono spesso superiori ai valori misurati secondo il NEDC. Per mantenere la comparabilità con i veicoli misurati utilizzando il metodo di prova precedente (NEDC), i valori calcolati nuovamente in conformità con le normative applicabili sono riportati qui in conformità con lo standard NEDC. Si precisa che per l'accertamento delle tasse e di ogni altro onere relativo al veicolo dal 1° settembre 2018 verranno utilizzati come base di calcolo i valori determinati secondo WLTP. Pertanto, per l'accertamento di tali imposte e tasse possono essere applicati valori diversi da quelli qui indicati. Contatta il tuo partner contrattuale per conoscere le singole emissioni di CO2 del tuo veicolo secondo WLTP, che vengono utilizzate per la tua tassa di circolazione. I valori di consumo e i pesi si riferiscono sempre alla dotazione di serie e variano a seconda della dotazione scelta.

2) Le classi di efficienza valutano i veicoli in base alle emissioni di CO2, tenendo conto del peso a vuoto del veicolo. I veicoli che rispettano la media sono classificati come D.. I veicoli che sono migliori della media odierna sono classificati A+, A, B o C. I veicoli peggiori della media odierna sono descritti con E, F o G.





ULTERIORI  
INFORMAZIONI

## HIGHLIGHTS

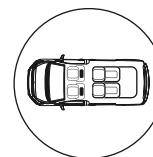

### PANCA 2 POSTI/LETTO

Tutto incluso – con una panca a 2 posti/panca letto e un sedile singolo regolabile in modo flessibile di serie.



### TETTO SOLLEVABILE PANORAMICO

Un grande tetto sollevabile con un comodo materasso ti accompagna sempre. Niente ostacoli per un lungo viaggio nel fine settimana.

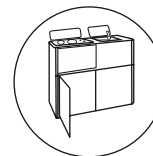

### BLOCCO CUCINA MOBILE

Il blocco cucina standard come unità rimovibile\* offre spazio per riporre tutti gli utensili da cucina.

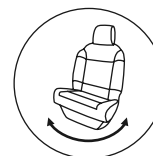

### SEDILI GIREVOLI

I sedili anteriori girevoli e regolabili non solo sono estremamente comodi, ma invitano anche a fare una pausa in qualsiasi momento e trasformano l'interno in uno spazio da vivere.

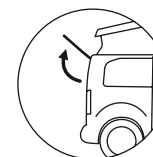

### LUNOTTO POSTERIORE APRIBILE

Grazie al lunotto apribile separatamente, gli oggetti possono essere riposti rapidamente nel bagagliaio. - Estremamente pratico quando non c'è abbastanza spazio sul retro per aprire il portellone.

Citroën

CAMPSTER!



## UNO PER TUTTO

Tale VANSTER, tale CAMPSTER: versatile come la vita stessa, ma tutto sommato ancora più su misura per il grande mondo. Viziano tutti gli avventurosi con un ambiente vivibile grazie alla cucina estraibile\* e una panca letto di

serie nella parte posteriore. Grazie a numerose opzioni, come il riscaldamento aggiuntivo, il frigorifero portatile e molto altro ancora, il CAMPSTER può essere trasformato in un camper compatto ma super confortevole per i grandi viaggi.

\* La cucina deve essere installata in modo permanente nel veicolo durante la guida  
\*\* può variare in caso di carico (altezza)



CAMPSTER!

## HIGHLIGHTS NEL DETTAGLIO



## PANORAMA TETTO APRIBILE

### L'IMPORTANTE È DORMIRE BENE

Sia in alto nel tetto sollevabile di serie con finestra panoramica (dimensioni letto 1.900 × 1.100 mm) che in basso. Dormire nel CAMPSTER può essere paradisiaco.





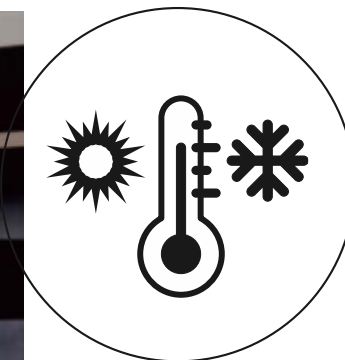

## TUTTO IN UNO SGUARDO

**OPZIONI DI IMPOSTAZIONE SEPARATE**  
Pannello di controllo, aria condizionata e riscaldamento ausiliario - facili da raggiungere e chiari

## LETTO ESPANDIBILE

**OGNI COSA HA IL SUO POSTO**  
Opzione di archiviazione per l'estensione del letto sotto il sedile.



# CUCINARE

## PRATICA OPZIONE DI COPERTURA

Il lavabo e il piano cottura in acciaio inossidabile possono essere completamente coperti e trasformati con il tavolo all'interno per creare un'accogliente cucina abitabile.

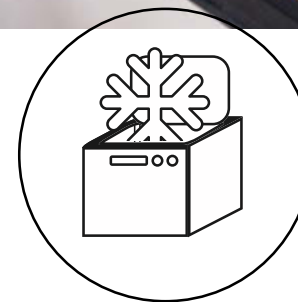

## RAFFREDDARE

### SOLUZIONE DI RAFFREDDAMENTO INTEGRATA

Frigobox integrato nel mobile.

## Più spazio per dormire



## Pratico posto letto



## Cena per 2 - o 3, o 4



## PIEGHEVOLE SEDILE/PANCA LETTO A 2 POSTI

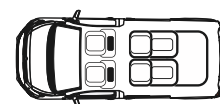

	Citröen Spacetourer	Citröen Spacetourer
Telaio di base <sup>11</sup>	Citröen Spacetourer	Citröen Spacetourer
norma di emissione	Euro 6D-ISC-FCM	Euro 6D-ISC-FCM
Potenza kW (cv)	106 (145)	130 (177)
trasmissione	6-Gang Manuell	8-Gang Automatik
velocità massima	170 km/h	170 km/h
lunghezza (metri)	4,95	4,95
larghezza (metri)	1,92	1,92
altezza (metri)	1,99	1,99
Consentito Peso totale (kg)	3.100	3.000
Massa in ordine di marcia (kg)	2.255	2.295
Carico utile (kg)	505	505
Sedili (di serie/optional)	4	4
Posti letto (standard/optional)	4	4
Peso rimorchiabile frenato (kg)	1.900	1.900
Serbatoio carburante (litri)	70	70
Pneumatici standard 17"	215/60 R17C 104H	215/60 R17C 104H
<b>alori di consumo <sup>11</sup></b>		
Urbano (l/100 km)	7,7	8,0
Extraurbano (l/100 km)	6,8	6,9
Combinato (l/100 km)	7,2	7,6
Emissioni di CO2 combinate (g/km)	203	209
classe di efficienza <sup>21</sup>	A	A

1) I valori del consumo di carburante e delle emissioni di CO2 sono stati determinati secondo la „procedura di prova dei veicoli leggeri armonizzata a livello mondiale“ (WLTP) di recente introduzione. A causa delle condizioni di test più realistiche, questi sono spesso superiori ai valori misurati secondo il NEDC. Per mantenere la comparabilità con i veicoli misurati utilizzando il metodo di prova precedente (NEDC), i valori calcolati nuovamente in conformità con le normative applicabili sono riportati qui in conformità con lo standard NEDC. Si precisa che per l'accertamento delle tasse e di ogni altro onere relativo al veicolo dal 1° settembre 2018 verranno utilizzati come base di calcolo i valori determinati secondo WLTP. Pertanto, per l'accertamento di tali imposte e tasse possono essere applicati valori diversi da quelli qui indicati. Contatta il tuo partner contrattuale per conoscere le singole emissioni di CO2 del tuo veicolo secondo WLTP, che vengono utilizzate per la tua tassa di circolazione. I valori di consumo e i pesi si riferiscono sempre alla dotazione di serie e variano a seconda della dotazione scelta.

2) Le classi di efficienza valutano i veicoli in base alle emissioni di CO2, tenendo conto del peso a vuoto del veicolo. I veicoli che rispettano la media sono classificati come D.. I veicoli che sono migliori della media odierna sono classificati A+, A, B o C. I veicoli peggiori della media odierna sono descritti con E, F o G.



# RAGGIUNGI LE STELLE DEL CAMPER

Il pioniere dell'auto Mercedes incontra il pioniere della casa mobile PÖSSL. Con il Vito Tourer Pro e la Classe V, Mercedes offre un elevato livello di sicurezza, comfort ed eleganza. Su questa base, la PÖSSL VANLINE annuncia una nuova era di libertà quotidiana individuale e libertà di viaggiare: il Van la con la stella!

Vanstar

Campstar



## ASPETTO ELEGANTE

Grazie all'ampia scelta di opzioni, puoi progettare il tuo VANSTAR e CAMPSTAR sulla base del Vito Tourer e della Classe V come preferisci: Classicamente elegante, estremamente lussuoso, sportivo elegante – che tipo sei?

## DUE PORTE SCORREVOLI (OPTIONAL)

Il tuo furgone è aperto a tutti, e da tutte le parti. Le due grandi porte scorrevoli non solo sono particolarmente pratiche, ma trasformano ogni tappa in un evento Open-air.

## GRATIS IN TUTTI I PARCHEGGI MULTIPIANO

Con una altezza di soli 1,94 m (altezza varia con aumento del peso complessivo), la tua stella da campeggio si adatta a tutti i garage standard. Un vantaggio che tutti i modelli della VANLINE hanno da offrire.

## PERFETTE CARATTERISTICHE DI GUIDA

La trazione posteriore di serie con cambio a convertitore di coppia 9G-TRONIC o l'optional 4MATIC assicurano un comfort di guida ottimale e la massima precisione di sterzata quando il terreno è accidentato ed è richiesta trazione su strade bagnate. Puoi scegliere tra comfort, AGILITY CONTROL con sistema di sospensioni selettive e assetto sportivo per una maggiore dinamica di guida.

## SICURO IN VIAGGIO

I vostri VANSTAR e CAMPSTAR sono già dotati di numerosi sistemi di sicurezza di serie:

- Monitoraggio della pressione dei pneumatici anteriori e posteriori
- Funzione ECO start-stop
- regolazione della portata dei fari
- luce di pausa adattiva
- Dispositivo di allarme cintura di sicurezza per conducente e passeggero anteriore
- Airbag conducente e passeggero anteriore
- E molto altro ancora ...

## LUNOTTO APRIBILE SEPARATAMENTE (OPZIONALE)

Grazie al lunotto apribile separatamente, gli oggetti possono essere riposti rapidamente nel bagagliaio. Estremamente pratico se non c'è abbastanza spazio posteriore per aprire il portellone (non è di serie e solo sulla classe V).

## QUASI COME A CASA

A bordo, la comoda posizione di seduta e il suo interno estremamente variabile e accogliente con un massimo di 4 posti letto\* sotto e sopra il tetto assicurano la sensazione di essere quasi come a casa.









**VANSTAR E CAMPSTAR SONO DOTATI DI COMFORT DALLA CASA**

- 9C-TRONIC
- Pacchetto aerodinamico
- Volante multifunzione con computer di bordo
- Assistente al vento laterale
- sensore di pioggia
- assistente fari
- immobilizzatore
- assistenza alla partenza in salita
- Cruise control
- e altro ancora ...

**MOTORI DI ULTIMA GENERAZIONE**

Motori diesel a 4 cilindri efficienti e dalla coppia elevata fino a 174 kW (237 CV) che soddisfano i requisiti della classe di emissioni Euro 6d. Il pacchetto aerodinamico standard e il pacchetto Blue EFFICIENCY migliorano il risparmio di carburante e riducono ulteriormente le emissioni di CO2.

\* optional

<p><b>ASSISTENTE DI FRENATA ATTIVO*</b></p>	<p><b>ASSISTENTE ANGOLO MORTO *</b></p>	<p><b>ASSISTENTE LUCE ABBAGLIANTE PLUS *</b></p>
		
<p><b>TELECAMERA A 360°*</b></p>	<p><b>RICONOSCIMENTO SEGNALI STRADALI*</b></p>	<p><b>ASSISTENTE ATTIVO PER LA DISTANZA -DISTRONIC*</b></p>
		
<p><b>SPECCHIO INTERNO DIGITALE*</b></p>	<p><b>ANTIFURTO URBAN GUARD *</b></p>	<p><b>ASSISTENTE AL MANTENIMENTO DELLA CORSIA*</b></p>
		

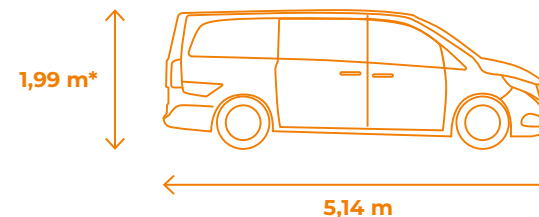

Mercedes-Benz

**Vanstar**



## RISCOPRI IL TUO MONDO

Il VANSTAR è il professionista: non solo come compagno per ogni avventura di viaggio, ma anche come compagno fedele nella vita

di tutti i giorni: con il VANSTAR ottieni un furgone a tutti gli effetti con opzioni di campeggio e pernottamento al Top.

## HIGHLIGHTS

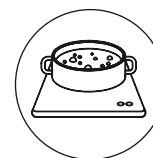

### PIANO COTTURA A INDUZIONE

Con un fornello a induzione pieghevole nel garage posteriore e un collegamento esterno 230 V CEE di serie.



### TETTO APRIBILE

Un grande tetto sollevabile con materasso comfort ti accompagna sempre. Quindi niente ostacola un lungo viaggio nel fine settimana.

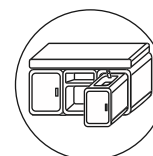

### CAMPBOX KITCHEN/SLEEP

Tutto dentro e fuori. Il pratico box da campeggio è disponibile in due diverse versioni: come versione cucina con piano cottura e stoviglie, e come versione notte con un letto aggiuntivo per 2 persone.



### SEDILI GIREVOLI

I sedili anteriori girevoli e regolabili non solo sono estremamente comodi, ma invitano anche a fare una pausa in qualsiasi momento e trasformano l'interno in uno spazio da vivere.

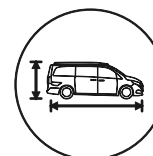

### COMPATTO

Con un'altezza di 1,99 m\*, una larghezza di 1,93 m\*\* e una lunghezza di 5,14 m, il VANSTAR è più manovrabile di quasi tutti gli altri MINIVAN e può essere parcheggiato anche in qualsiasi parcheggio sotterraneo.

\*può differire in caso di carico (altezza) \*\* senza specchio, con specchio 2,25 m





## HIGHLIGHTS NEL DETTAGLIO

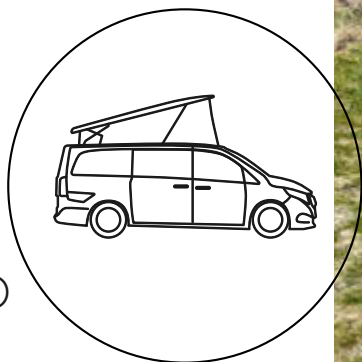

### TETTO PANORAMICO

#### UN CONFORTEVOLE SONNO COME A CASA

Nel nostro tetto a soffietto panoramico dormite come a casa: il letto da 110 cm l'ampia superficie di appoggio, la rete a doghe e il comodo materasso garantiscono un buon riposo notturno. La funzione panoramica offre un momento wow, sia di sera, che al mattino, da godere comodamente dal tuo letto. Il pacchetto luci di serie fornisce una brillante luce di lavoro in basso e un piacevole ambiente in alto nella zona notte, ovviamente entrambi dimmerabili.





## CAMPBOX CUCINA/LETTO

### CUCINA DA CAMPEGGIO

Con pratici cassetti, fornello a 2 fuochi e lavello. Molto facile da installare e rimuovere. Con il Box-System il VANSTAR Diventa in pochissimo tempo un perfetto camper. Disponibile come CAMPBOX KITCHEN & SLEEP con materasso.

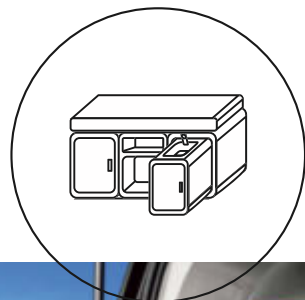

### CAMPBOX LITE

Con pratici contenitori impilabili estraibili che permettono di caricare il Campbox di tutte le cose indispensabili come da casa. La CAMPBOX LITE KITCHEN è inoltre dotata di un modulo per la cottura e il lavaggio con serbatoio dell'acqua pulita e di recupero. Grazie a CAMPBOX LITE SLEEP, vengono creati due posti letto aggiuntivi. IL CAMPBOX LITE KITCHEN & SLEEP offre tutte le varianti.

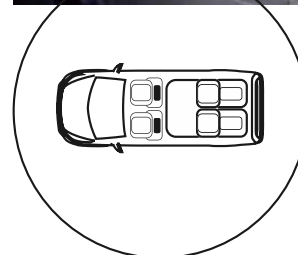

## SEDILI SINGOLI E PANCA

### SECONDO I TUOI DESIDERI

Scegli la seduta che ti porta più avanti nella vita di tutti i giorni. Fino a 4 comodi sedili singoli nella Classe V o al massimo due panche a 3 posti nel Vito assicurano un viaggio piacevole e confortevole.



## HIGHLIGHTS NEL DETTAGLIO



## ADATTO PER L'USO QUOTIDIANO

### SI ADATTA A OGNI GARAGE

Ci puoi contare. Sia che riponi il tuo VANSTAR a casa o che lo parcheggi in un parcheggio sotterraneo lungo la strada, con le sue dimensioni compatte di 1,99 m\* di altezza, 1,93 m di larghezza e 5,14 m di lunghezza, il VANSTAR si adatta perfettamente.

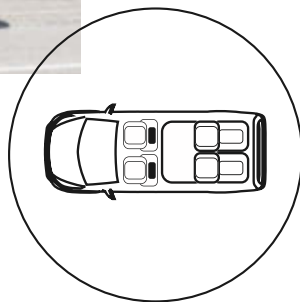

## INFOTAINMENT

### MBUX - INFOTAINMENT MERCEDES - RIDEFINISCE L'ESPERIENZA DELL'UTENTE

Ciò include display ad alta risoluzione che combinano le informazioni di guida rilevanti e il touchscreen centrale in un'unica unità di controllo. Gli elementi interattivi coinvolgono l'utente attraverso il controllo vocale, tattile e gestuale intelligente. Inoltre, le funzioni del veicolo e dell'infotainment sono impressionanti, così come la possibilità di progettare l'esperienza dell'utente in base alle preferenze personali utilizzando l'intelligenza artificiale e le opzioni di personalizzazione.



telaio di base	Vito Tourer Pro	Vito Tourer Pro
norma di emissione	Euro 6D-ISC-FCM	Euro 6D-ISC-FCM
Potenza kW (cv)	100 (136)	120 (163)
trasmissione	Automatico	Automatico
Velocità massima (km/h)	183	195
lunghezza (metri)	5,14	5,14
Larghezza (metri)*	1,93	1,93
Altezza (metri)**	1,99	1,99
Consentito Peso totale (kg)	3.100	3.100
Messa in ordine di marcia	2.386	2.380
Carico utile (kg)	714	720
Aumento di peso (kg) opzionale	3.200	3.200
posti viaggio	5/8	5/8
posti letto	2+2	2+2
Carico rimorchiabile frenato (kg)	0*** / 2.000 / 2.500 (optional)	0*** / 2.000 / 2.500 (optional)
Serbatoio carburante (litri)	70	70
pneumatici standard	195/65 R16	205/65 R16

\* senza specchio, con specchio 2,25 m \*\* può variare in base al carico  
\*\*\* Vito: carico trainabile = 0kg senza elettronica per presa rimorchio (opzionale)

#### valori di consumo\*

Urbano (l/100 km)	8,2	8,2
Extraurbano (l/100 km)	6,5	6,5
Combinato (l/100 km)	7,1	7,1
Emissioni di CO2 combinate (g/km)* ca.	190	190
classe di efficienza*	B	B

\* Il consumo, i valori di emissione e la classe di efficienza provengono dal rispettivo telaio di base e dipendono dall'equipaggiamento selezionato.



<b>119 CDI 9G-TRONIC</b>	<b>124 CDI 9G-TRONIC</b>	<b>V 220 d 9G-TRONIC</b>	<b>V 250 d 9G-TRONIC</b>	<b>V 300 d 9G-TRONIC</b>
Vito Tourer Pro	Vito Tourer Pro	V-Klasse	V-Klasse	V-Klasse
Euro 6D-ISC-FCM	Euro 6D-ISC-FCM	Euro 6D-ISC-FCM	Euro 6D-ISC-FCM	Euro 6D-ISC-FCM
140 (190)	174 (237)	120 (163)	140 (190)	174 (237)
Automatico	Automatico	Automatico	Automatico	Automatico
205	220	195	205	220
5,14	5,14	5,14	5,14	5,14
1,93	1,93	1,93	1,93	1,93
1,99	1,99	1,99	1,99	1,99
3.100	3.100	3.100	3.100	3.100
2.388	2.396	2.382	2.380	2.380
712	704	718	720	720
3.200	3.200	3.200	3.200	3.200
5/8	5/8	4/6	4/6	4/6
2+2	2+2	2+2	2+2	2+2
0*** / 2.000 / 2.500 (optional)	0*** / 2.000 / 2.500 (optional)	2.000 / 2.500 (optional)	2.000 / 2.500 (optional)	2.000 / 2.500 (optional)
70	70	70	70	70
225/55 R17	235/55 R17	205/65 R16	225/55 R17	235/55 R17
8,2	8,2	8,2	8,2	8,2
6,5	6,5	6,5	6,5	6,5
7,1	7,1	7,1	7,1	7,1
209	213	200	209	213
B	B	A	B	B



Mercedes-Benz

Campstar

## FA BRILLARE GLI OCCHI

Brilla brillantemente nel cielo del camper: il CAMPSTAR combina l'eleganza semplice e la dinamica del Vito Tourer e della Classe V di Mercedes con i consueti geni

innovativi del campeggio Pössl. Come simbiosi dei due pionieri, il CAMPSTAR non lascia nulla a desiderare. Convinci te stesso!

1,99 m\*

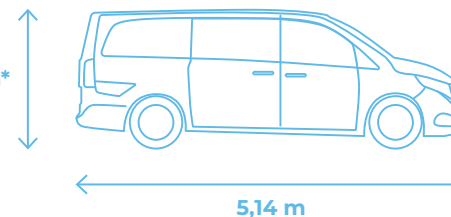

5,14 m



ULTERIORI INFORMAZIONI

## HIGHLIGHTS

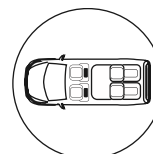

### PANCA 2 POSTI/LETTO

Tutto incluso: di serie con una panca a 2 posti/panca letto e opzionalmente con un sedile singolo aggiuntivo.



### TETTO PANORAMICO SOLLEVABILE

Un grande tetto sollevabile con materasso comfort ti accompagna sempre. Niente ostacola un lungo viaggio nel fine settimana.

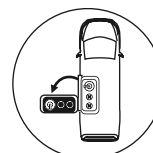

### CUCINA FACILE DA SPOSTARE

Una cucina non può offrire più comodità di così: la cucina Easy Move nel CAMPSTAR può essere ruotata fuori dal veicolo con un semplice movimento del polso utilizzando un meccanismo girevole, ruotata verso l'esterno e appoggiata lì su un piede estensibile. La cucina esterna con fornelli a gas e lavello in acciaio inox è pronta per essere utilizzata in un batter d'occhio.

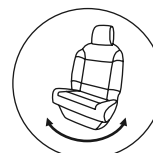

### SEDILI GIREVOLI

I sedili anteriori girevoli e regolabili non solo sono estremamente comodi, ma invitano anche a fare una pausa in qualsiasi momento e trasformano l'interno in uno spazio da vivere.

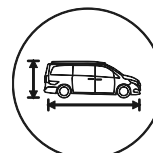

### COMPATTO

Con un'altezza di 1,99 m\*, una larghezza di 1,93 m\*\* e una lunghezza di 5,14 m, il CAMPSTAR è più manovrabile di quasi tutti gli altri minivan e può essere parcheggiato in qualsiasi parcheggio sotterraneo.

\* può differire in caso di carico (altezza) \*\*senza specchio, con specchio 2,25 m





## HIGHLIGHTS NEL DETTAGLIO



### PANCA 2 POSTI/ LETTO

#### SECONDO I TUOI DESIDERI

La panca a 2 posti e la panca letto del CAMPSTAR possono essere facilmente ripiegate su e giù. Goditi il comfort del sonno senza complicazioni e la massima flessibilità in viaggio.

#### DORMI RILASSATO

Il materasso nel tetto sollevabile panoramico offre un comfort di sonno ottimale con la sua altezza extra di 5 cm.



## TETTO A SOFFIETTO PANORAMICO

#### COMFORT DURANTE IL SONNO COME A CASA

Nel nostro tetto a soffietto panoramico dormi come a casa: il tetto da 110 cm di larghezza, una rete a doghe e il comodo materasso garantiscono una notte riposante.

La funzione panorama fornisce il momento wow, la sera e la mattina, che puoi goderti comodamente dal tuo letto.

Il pacchetto luci di serie fornisce una brillante luce di lavoro in basso e un piacevole ambiente in alto nella zona notte, ovviamente entrambi dimmerabili.

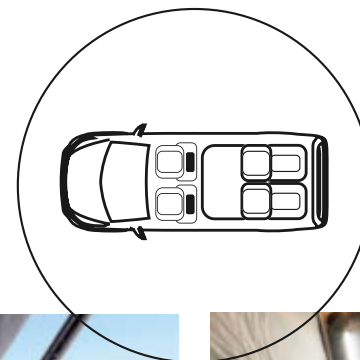





## HIGHLIGHTS NEL DETTAGLIO



### MOLTO SPAZIO

Ampio spazio di stivaggio nell'armadio e nel garage posteriore.

\* può variare in caso di carico (altezza)  
\*\* senza specchio, con specchio 2,25 m

## PERFETTO PER L'USO QUOTIDIANO

### E' ADATTO PER QUALSIASI POSTO E PER QUALSIASI USO .

Puoi parcheggiare il tuo CAMPSTAR a casa o in un parcheggio sotterraneo lungo la strada e caricarlo con tutte le cose che vuoi portare con te durante il viaggio. Non solo le dimensioni esterne compatte di 1,99 m\* di altezza, 1,93 m\*\* di larghezza e 5,14 m di lunghezza sono imbattibili, ma anche l'interno dispone di uno dei più grandi spazi di servizio e di stivaggio della sua categoria.

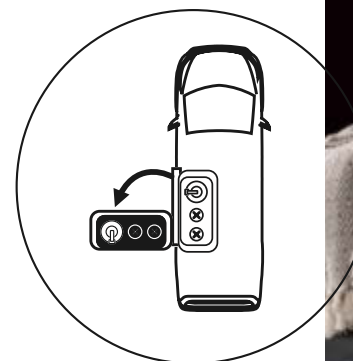

## CUCINA DAVVERO LOUNGE

### CUCINA FACILE DA SPOSTARE

Il clou assoluto del CAMPSTAR è la cucina Easy Move. Se la porta scorrevole sul lato della cucina è aperta, la cucina può essere girata all'esterno e riposta senza alcuno sforzo. Grazie alla costruzione girevole, sono necessari solo due movimenti per godersi una cucina all'aperto. La dotazione della cucina Easy Move di alta qualità comprende piani cottura a gas, lavelli in acciaio inox, coperchi e spazio di stivaggio. E non dimenticare: l'illuminazione d'ambiente!







### **ATTREZZATURE DI ALTA QUALITÀ**

La cucina Easy Move è composta da materiali di alta qualità e colpisce per la sua maneggevolezza.

### **PRATICO COPRI LAVELLO**

Il lavello e il piano cottura in acciaio inox possono essere completamente coperti



telaio di base	Vito Tourer Pro	Vito Tourer Pro
norma di emissione	Euro 6D-ISC-FCM	Euro 6D-ISC-FCM
Potenza kW (cv)	100 (136)	120 (163)
trasmissione	Automatico	Automatico
Velocità massima (km/h)	183	195
lunghezza (metri)	5,14	5,14
Larghezza (metri)*	1,93	1,93
Altezza (metri)**	1,99	1,99
Consentito Peso totale (kg)	3.100	3.100
Massa in ordine di marcia (kg)	2.455	2.455
Carico utile (kg)	645	645
Aumento di peso (kg) opzionale	3.200	3.200
posti viaggio	4	4
posti letto	4	4
Carico rimorchiabile frenato (kg)	0*** / 2.000 / 2.500 (optional)	0*** / 2.000 / 2.500 (optional)
Serbatoio carburante (litri)	70	70
pneumatici standard	195/65 R16	205/65 R16

\* senza specchio, con specchio 2,25 m \*\* può variare in base al carico  
\*\*\* Vito: carico trainabile = 0kg senza elettronica per presa rimorchio (opzionale)

#### valori di consumo\*

Urbano (l/100 km)	8,2	8,2
Extraurbano (l/100 km)	6,5	6,5
Combinato (l/100 km)	7,1	7,1
Emissioni di CO2 combinate (g/km)* ca.	204	207
classe di efficienza*	B	B

\* Il consumo, i valori di emissione e la classe di efficienza provengono dal rispettivo telaio di base e si basano sulla dotazione selezionato.

<b>119 CDI 9G-TRONIC</b>	<b>124 CDI 9G-TRONIC</b>	<b>V 220 d 9G-TRONIC</b>	<b>V 250 d 9G-TRONIC</b>	<b>V 300 d 9G-TRONIC</b>
Vito Tourer Pro	Vito Tourer Pro	V-Klasse	V-Klasse	V-Klasse
Euro 6D-ISC-FCM	Euro 6D-ISC-FCM	Euro 6D-ISC-FCM	Euro 6D-ISC-FCM	Euro 6D-ISC-FCM
140 [190]	174 [237]	120 [163]	140 [190]	174 [237]
Automatico	Automatico	Automatico	Automatico	Automatico
205	220	188	205	220
5,14	5,14	5,14	5,14	5,14
1,93	1,93	1,93	1,93	1,93
1,99	1,99	1,99	1,99	1,99
3.100	3.100	3.100	3.100	3.100
2.455	2.455	2.455	2.455	2.455
645	645	645	645	645
3.200	3.200	3.200	3.200	3.200
4	4	4/5	4/5	4/5
4	4	4	4	4
0*** / 2.000 / 2.500 (optional)	0*** / 2.000 / 2.500 (optional)	2.000 / 2.500 (optional)	2.000 / 2.500 (optional)	2.000 / 2.500 (optional)
70	70	70	70	70
225/55 R17	235/55 R17	205/65 R16	225/55 R17	235/55 R17
8,2	8,2	8,2	8,2	8,2
6,5	6,5	6,5	6,5	6,5
7,1	7,1	7,1	7,1	7,1
213	217	222	225	229
B	B	A	B	B









facebook.com/campstervanster  
facebook.com/campstarvanstar



instagram.com/campster\_vanster  
instagram.com/campstar\_\_vanstar



youtube.com/poesslgroup



pinterest.de/poesslgroup



vimeo.com/poesslgroup



linkedin.com/company/poesslgroup

**VANLINE**  
BY PÖSSL GROUP

**SIAMO FELICI DI ESSERE LÌ PER TE! VISITACI SU PÖSSL-VANLINE.DE, SUI NOSTRI SOCIAL MEDIA E PRESSO IL TUO RIVENDITORE VANLINE LOCALE.**

**IMPORTATORE PER ITALIA: RO.AD.CAMPING CAR SRL WWW.ADAMICAMPER.IT**

Bilder: KNITTEL • danielwagnerphoto • Chris Wacker-Bauer • Dennis Schmelz  
© Mercedes-Benz AG • © CITROËN COMMUNICATION

developed by papillo.de

UN MARCHIO DI  
**PÖSSL GROUP**

Con riserva di modifiche tecniche ed errori. Si prega di notare che alcune delle illustrazioni in questa brochure contengono decorazioni o attrezzature speciali che non sono incluse nella fornitura o per le quali sono previsti costi aggiuntivi. Le deviazioni di colore sono dovute al processo di stampa possibile. Stato 07/2023

\*Conformemente alle Direttive CE 97 / 27 CE e EN 1645-2, la „massa in ordine di marcia” comprende il peso a vuoto del veicolo con il motore più piccolo - compreso il conducente (75 kg) e i serbatoi pieni (56 kg). La massa totale tecnicamente ammissibile non deve essere superata dall'equipaggiamento personale, dai passeggeri e da qualsiasi equipaggiamento speciale. Con l'installazione di accessori speciali, il carico utile è ridotto e il numero di persone consentito può essere ridotto. Le informazioni sulla fornitura, l'aspetto, le prestazioni, le dimensioni e i pesi dei veicoli corrispondono alle conoscenze disponibili al momento della stampa e alle norme di omologazione europee. Questi possono cambiare fino all'acquisto o alla consegna del veicolo. Sono possibili e consentite deviazioni entro le tolleranze di fabbrica (+ / - 5% max.).