

VANLINE
BY PÖSSL GROUP

BUSCAMPER
NEDERLAND

Pascalweg 24
NL-4104 BG CULEMBORG
Tel. +31 (0) 345 545 760
www.Buscamper.nl



ONTDEK DE COMPACTE BUSCAMPER OPNIEUW



3 MODELLEN OM VERLIEFD OP TE WORDEN

Wat wil je nog meer? Wie de keuze heeft, kiest voor VANLINE. Citroën of Mercedes, verbrandingsmotor of elektromotor, vast geïnstalleerde meubels plus keuken (zwenkbaar) - de Vanline van de PÖSSL GROUP biedt alles wat het hartje van een kampeerder begeert.

e-VANSTER!

CAMPSTER!

Campst★





DE VANLINE

HET SUCCESVERHAAL VAN EEN BUSCAMPER

3 sterke karakters voor een onvergetelijke reisbelevenis

Het begon allemaal in 2016 toen de CAMPSTER, gebaseerd op de Citroën Spacetourer, het levenslicht zag in de kampeerwereld. Hiermee begon het succesvolle tijdperk van de compacte buscampers van Pössl.

In 2021 is de CampStar toegevoegd aan de compacte buscamper klasse.

Gebaseerd op de Mercedes V-Klasse en de Vito Tourer Pro zet de Pössl Group het beproefde uitbreidingsconcept van de campers voort: met een groot panoramadak, vaste meubelconstructie en draaibare Easy Move Kitchen enerzijds zijn er geen grenzen aan de kampeerervaring.

Maar dat is nog niet alles: Met de e-VANSTER eerste elektrische camper zet Pössl de volgende mijlpaal.



We maken de weg vrij voor e-mobiliteit voor onze klanten.

Robert Hein,
productontwikkeling campers



HET SUCCESVERHAAL VAN DE VANLINE



2016 // HET VANLINE-VERHAAL BEGINT

Met de CAMPSTER - gebouwd op de Citroën Spacetourer inclusief volwaardige meubelconstructie en pop-up dak - slaagt PÖSSL erin de compacte buscamper klasse binnen te treden.



2017 // DE PÖSSL GROEP GROEIT

Het productiebedrijf H-Line Production GmbH wordt opgericht in Vielbrunn/Odenwald. Hierdoor wordt op een oppervlakte van ca. 50.000 m² een moderne productie opgezet - daar zal vanaf 2019 de Vanster worden geproduceerd, en later ook de Campstar.



2020 // DE VANLINE IS GEMAAKT

Aan het begin van het seizoen wordt de VANSTER gepresenteerd - in tegenstelling tot de CAMPSTER heeft deze geen meubels, maar komt hij als een ideale auto voor dagelijks gebruik met maximaal acht zitplaatsen, een pop-up dak en een optionele campbox om te koken en te slapen. In hetzelfde jaar worden beide uitbreidingsmodellen gepresenteerd, eveneens gebaseerd op de Mercedes Vito en de V-Klasse: VANSTAR en CAMPSTAR voegen zich bij de andere twee bestelwagens. De VANLINE is geboren - de compacte buscamper klasse van de PÖSSL GROUP.



2021 // DE TWEDE EIGEN PRODUCTIELOCATIE

De fabriek in Dachwig bij Erfurt wordt in bedrijf genomen. Dankzij state-of-the-art lasersnijcabines kunnen daar de e-VANSTER en VANSTER geproduceerd worden.



2022 // PÖSSL GROEP EN E-MOBILITEIT

De vraag naar campers met elektrische aandrijving neemt toe - de PÖSSL GROUP speelt hierop in en lanceert met de e-VANSTER het eerste volledig elektrische model.





ONZE MODELLEN MAKEN OVERAL EEN GOEDE INDRIJK



e-VANSTER!

Pagina 10-17

DE (E)BUS MET DE PLUS

Wat u ook doet - met zijn veelzijdigheid is hij de perfecte metgezel in het dagelijks leven en in uw vrije tijd.



CAMPSTER!

Pagina 10-11 / 18-23

DE ENIGE VOOR IEDEEREEN

De CAMPSTER is een voertuig voor het leven. Open met hem grenzeloze mogelijkheden voor alles wat een auto tegenwoordig zou moeten kunnen.



Campstar

Pagina 24-25 / 26-33

DE STER VOOR IEDEEREEN(S)

De CAMPSTAR maakt indruk met Multifunctionaliteit en individueel selecteerbare uitrustingsopties. Dit maakt van elke reis of tocht een unieke sterrenervaring.

ALLES OP ÉÉN LIJN

Het (e-)VANSTER en CAMPSTER aanbod op hun eigen manier, wat je nodig hebt in het dagelijks leven, tijdens weekendtrips en op vakantie. Waar wacht je nog op?

e-VANSTER!

CAMPSTER!



■ ELEGANTE UITSTRALING

Met zijn vloeiende lijnen en in carrosseriekleur gespoten bumpers, sierlijsten en deurgrepen evenals de 17" lichtmetalen velgen op zomerbanden (standaard), geeft de CAMPSTER eigenschappen van veiligheid, behendigheid en elegantie.

■ TWEE SCHUIFDEUREN

Uw bus staat open voor iedereen en alle kanten. De twee grote schuifdeuren zijn niet alleen bijzonder praktisch, ze maken ook van elke stop een openluchtevenement.

■ TOEGANG TOT ALLE PARKEERGARAGES

Met een hoogte van slechts 1,99 m (eventueel afwijkende hoogte bij laden) past uw bus in alle gangbare parkeergarages. Een voordeel dat niet alle voertuigen in deze categorie kunnen bieden.

■ PERFECTE RIJEIGENSCHAPPEN

Het uitstekende onderstel zorgt voor optimaal rijcomfort en maximale stuurprecisie op alle wegen.

■ VEILIG ONDERWEG

CAMPSTER is al standaard uitgerust met tal van veiligheidssystemen:

- Zichtpakket (regensensor, lichtsensoren, automatisch dimmende binnenspiegel)
- LED-dagrijverlichting
- ABS en ESC
- vermoeidheid waarschuwing
- en nog veel meer ...

■ AFZONDERLIJK TE OPENEN ACHTERRUIT

Dankzij de apart te openen achterraut kunnen losse onderdelen snel in de kofferbak worden opgeborgen. Uitermate praktisch wanneer er aan de achterzijde onvoldoende ruimte is om de achterklep te openen.

■ BIJNA ZOALS THUIS

Aan boord zorgen de comfortabele zitpositie en het uiterst variabele, gezellige interieur met tot 4 slaapplekken* onder en boven het dak ervoor dat u zich thuis voelt.

NU OOK eLEKTRISCH

STANDAARD UITGERUSTE E-VANSTER:

- RCC audiosysteem met DAB
- met Bluetooth handsfree systeem, USB
- extra airconditioning achterin
- Chauffeurs- en bijrijdersstoel draaibaar
- Opklapbare inductiekookplaat in garage achterin met 220 V buitenstopcontact

EXTRA STANDAARDUITRUSTING

- Mode 2 oplaadkabel
- Parkeerhulp met camera
- Getinte ruiten
- 75 kWh batterij
- Citroën Connect Box

INTELLIGENTE WEERGAVE
VAN STROOMVERBRUIK



75 KWH BATTERIJ CAPACITEIT



RECUPERATIE VOOR HET OPLADEN
TIJDENS HET RIJDEN



ELEKTRISCHE PARKEERREM
(E-VANSTER)



DODE HOEK ASSISTENT*



AUTOMATISCHE
GROOTLICHTASSISTENT*



VERKEERSBORDHERKENNING*



ATTENTIE ASSISTENT*



LANE DEPARTURE-WAARSCHUWING*



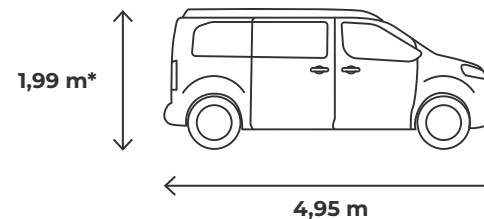

MEER
INFORMATIE

HOOGTEPUNTEN

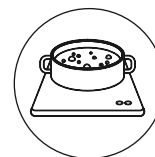

INDUCTIEKOOKPLAAT

Met inklapbare inductiekookplaat in bergruimte achterin en standaard 230 V CEE-buitenaansluiting.



SLAAPDAK

Een groot hefdak met comfortabel matras gaat altijd met je mee. Alle vrijheid voor een spontane weekendtrip.

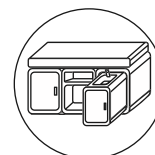

CAMPBOX KITCHEN/SLEEP

Alles inbegrepen. De praktische Campbox is verkrijgbaar in twee verschillende versies: de Kitchen- versie met kook- en afwasgelegenheid en de Sleep- versie met een extra bed voor 2 personen.

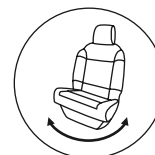

DRAAIBARE STOELN

De draaibare en verstelbare bestuurdersstoelen zijn niet alleen uiterst comfortabel, maar nodigen ook uit om op elk moment een pauze te nemen.

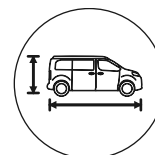

COMPACT

Met zijn hoogte van 1,99 m*, breedte van 1,92 m en lengte van 4,95 m is de VANSTER wendbaarder dan bijna elke andere bus en kan hij ook in elke ondergrondse parkeergarage.

Citroën

e-VANSTER!



DE (E-)BUS MET DE PLUS

De E-VANSTER is gemaakt voor alle situaties. Of het nu gaat om grote boodschappen, als vervoerder voor grote spullen, met de fietsen achterop op het platteland of - dankzij het prak-

tische hefdak met slaapruijnte - voor een spontane kampeertrip in het weekend . De E-VANSTER is overal voor in. Gewoon meer bus die minder kost.

* kan afwijken bij belading (hoogte)



HOOGTEPUNTEN IN DETAIL

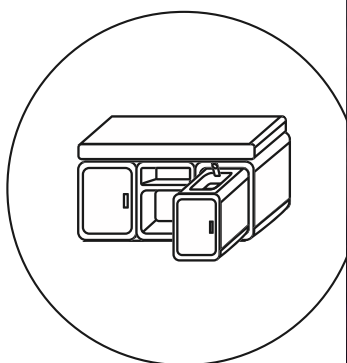

CAMPBOX

CAMPBOX SLEEP

extra uitgerust met een verlenging van het liggedeelte en een comfortmatras met plaatsysteem (optioneel (optioneel; levering onder voorbehoud van beschikbaarheid)





CAMPBOX KITCHEN

Met praktische lades, 2-pits gasfornuis en spoelbak. Dankzij het boxensysteem, dat zeer eenvoudig te plaatsen en te verwijderen is, wordt elke VANSTER in een handomdraai de perfecte camper.

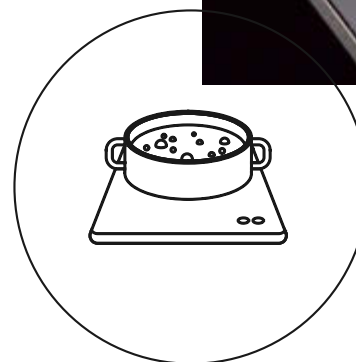

INDUCTIE KOOKPLAAT

ZO BEN JE ALTIJD CHEF DE CUISINE

De E-VANSTER is standaard voorzien van een inductiekookplaat en een 230 V CEE buiten-aansluiting. Zo is elk menu in een mum van tijd klaar.

CAMPBOX VAN HOUT MET CPL-COATING

Een echt alternatief en ziet er perfect uit in het voertuig (levering afhankelijk van beschikbaarheid).

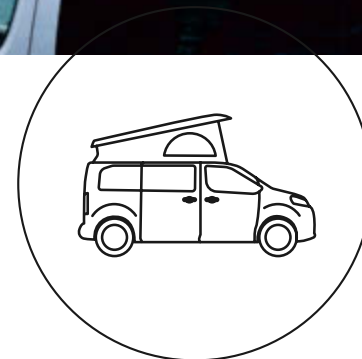

SLAAPDAK

POP-UP DAK

Met het E-VANSTER pop-up dak kunt u uw slaapruijnte flexibel inrichten waar u maar wilt. Het comfortabele ligvlak nodigt uit om samen te knuffelen en te ontspannen.

Basis chassis	Citröen ë-Spacetourer
Euronorm	-
Vermogen KW (PK)	100 (136)
Versnellingsbak	-
Top snelheid	130 km/h
Lengte(Meter)	4,95
Breedte (Meter)	1,92
Hoogte (Meter)	1,99
Toegestane max. massa (standaard)	3.100
Rijklaargewicht (ca.)	2.326
Laadvermogen (kg)	774
Zitplaatsen (standaard/optioneel)	5
Slaapplaatsen (standaard/optioneel)	2 / 4
Aanhangerlast geremd (kg)	1.000
Inhoud brandstoftank (Liter)	75 kWh
Standaard velgen 17"	225/55 R17 101V
Verbruiksgegevens ¹⁾	
In de stad (l/100 km)	elektrisch bereik 298km
Buiten bebouwde kom (l/100 km)	elektrisch bereik binnen bebouwde kom 382km
Gecombineerd (l/100 km)	Stromverbrauch 283 Wh/km
CO₂-uistoot gecombineerd (g/km)	Verbuik binnen bebouwde kom 210 Wh/km
Efficiëntieklasse ²⁾	-

1) Het brandstofverbruik en de CO₂-emissiewaarden zijn bepaald volgens de nieuw geïntroduceerde "Worldwide Harmonised Light Vehicles Test Procedure" (WLTP). Door de meer realistische testomstandigheden zijn deze vaak hoger dan de waarden gemeten volgens de NEDC. Om de vergelijkbaarheid te behouden met de voertuigen gemeten volgens de vorige testmethode (NEDC), worden hier de volgens de geldende regelgeving teruggerekende waarden weergegeven volgens de NEDC-norm. Houd er rekening mee dat voor de beoordeling van belastingen en eventuele andere voertuigerelateerde heffingen vanaf 1 september 2018, de waarden bepaald volgens WLTP als basis voor de berekening worden gebruikt. Daarom kunnen voor de vaststelling van dergelijke belastingen en heffingen andere waarden gelden dan de hier vermelde. Neem contact op met uw contractpartner voor de individuele CO₂-emissies van uw voertuig volgens WLTP, die worden gebruikt voor uw motorrijtuigenbelasting. Verbruikswaarden en gewichten hebben altijd betrekking op de standaarduitrusting en wijzigen afhankelijk van de gekozen uitrusting.

2) Efficiëntieklassen beoordelen voertuigen op basis van CO₂-emissies, rekening houdend met het leeggewicht van het voertuig. Voertuigen die aan het gemiddelde voldoen, worden geclassificeerd als D. Voertuigen die beter zijn dan het huidige gemiddelde krijgen de classificatie A+, A, B of C. Voertuigen die slechter zijn dan het gemiddelde van vandaag worden beschreven met E, F of G.

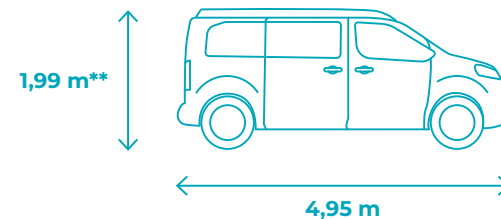

MEER
INFORMATIE

HOOGTEPUNTEN

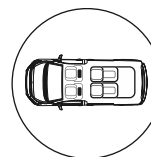

2-ZITS ZITBANK/SLAAPBANK

Alles inbegrepen – standaard met 2-zits zitbank/slaapbank en flexibel verplaatsbare eenpersoonszit.



PANORAMISCH POP-UP DAK

Een groot pop-up dak met een comfortabel matras is altijd inbegrepen. Niets staat dus een lange weekendtrip in de weg.

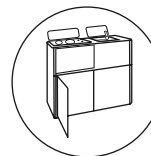

VERRIJDBAAR KEUKENBLOK

Het standaard keukenblok als uitneembare -unit* biedt opbergruimte voor al het kookgerei.

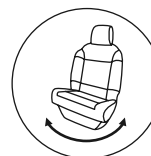

DRAAIBARE STOELN

De draaibare en verstelbare voorstoelen zijn niet alleen uiterst comfortabel, ze nodigen ook uit om op elk moment even te pauzeren en het interieur om te toveren tot een leefruimte.

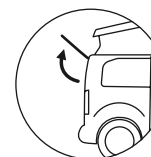

TE OPENEN ACHTERRUIT

Dankzij de afzonderlijk te openen achterrait kunnen losse onderdelen snel worden opgeborgen in de kofferbak. Uitermate praktisch wanneer er aan de achterzijde onvoldoende ruimte is om de achterklep te openen.

Citroën

CAMPSTER!



DE ENIGE VOOR IEDEREEN

CAMPSTER: Veelzijdig zoals het leven zelf, maar al met al nog meer toegesneden op de grote wijde wereld. Hij verwent alle avontuurlijke mensen met meubels en een eigen woonomgeving plus een uitneembare keuken* en een standaard slaapbank achterin. Dankzij tal van opties, zoals extra

verwarming, koelbox en nog veel meer, is de CAMPSTER uit te breiden tot een compacte maar supercomfortabele camper voor de grote rondreis

* Keuken moet tijdens het rijden vast in het voertuig zijn gemonteerd
** kan afwijken bij grotere belading (hoogte)



CAMPSTER!

HOOGTEPUNTEN IN DETAIL



PANORAMISCH HEFDAK

GEWOON LEKKER SLAPEN

Of u nu boven in het standaard hefdak met panoramavenster (bedafmetingen 1.900 x 1.100 mm) of daaronder slaapt. Slapen in de CAMPSTER kan zo hemels zijn.



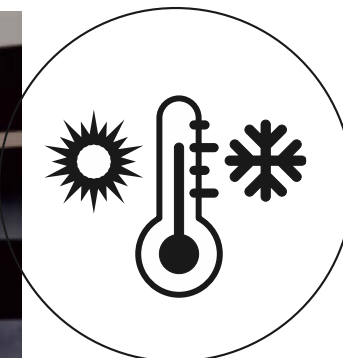

ALLES IN EEN OOGOPSLAG

APARTE INSTELMOGELIJKHEDEN

bedieningspaneel, airconditioning en standverwarming - goed bereikbaar en overzichtelijk

BEDVERLENGING

ALLES HEEFT ZIJN PLAATS

Opbergruimte voor de bedverlenging onder de zitting.



KOKEN

PRAKTISCHE AFDEKMOGELIJKHEID

De RVS wastafel en kookplaat zijn geheel af te dekken en met de tafel in het interieur om te bouwen tot een gezellige woonkeuken.

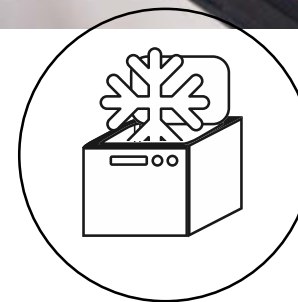

KOELEN

GEÏNTEGREERDE KOELOPLOSSING

Koelbox ingebouwd in het meubel.

Meer slaapruiimte



Praktische slaapgelegenheden



Diner voor 2 - of 3, of 4



OPKLAPBARE 2-ZITS ZIT/SLAAPBANK

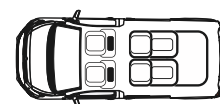

	Citröen Spacetourer	Citröen Spacetourer
Basis chassis	Citröen Spacetourer	Citröen Spacetourer
Euronorm	Euro 6D-ISC-FCM	Euro 6D-ISC-FCM
Vermogen KW (PK)	106 (145)	130 (177)
Versnellingsbak	6 versnellingen handgeschakeld	8-traps automaat
Top snelheid	170 km/h	170 km/h
Lengte(Meter)	4,95	4,95
Breedte (Meter)	1,92	1,92
Hoogte (Meter)	1,99	1,99
Toegestane max. massa (standaard)	3.100	3.000
Rijklare gewicht (ca.)	2.255	2.295
Laadvermogen (kg)	505	505
Zitplaatsen (standaard/optieel)	4	4
Slaapplaatsen (standaard/optieel)	4	4
Aanhangerlast geremd (kg)	1.900	1.900
Inhoud brandstoftank (Liter)	70	70
Standaard velgen 17"	215/60 R17C 104H	215/60 R17C 104H
VERBRUIKGEGEVENS ¹⁾		
In de stad (l/100 km)	7,7	8,0
Buiten bebouwde kom (l/100 km)	6,8	6,9
Gecombineerd (l/100 km)	7,2	7,6
CO₂-uistoot gecombineerd (g/km)	203	209
Efficiëntieklasse ²⁾	A	A

1) Het brandstofverbruik en de CO₂-emissiewaarden zijn bepaald volgens de nieuw geïntroduceerde "Worldwide Harmonised Light Vehicles Test Procedure" (WLTP). Door de meer realistische testomstandigheden zijn deze vaak hoger dan de waarden gemeten volgens de NEDC. Om de vergelijkbaarheid te behouden met de voertuigen gemeten volgens de vorige testmethode (NEDC), worden hier de volgens de geldende regelgeving teruggerekende waarden weergegeven volgens de NEDC-norm. Houd er rekening mee dat voor de beoordeling van belastingen en eventuele andere voertuigerelateerde heffingen vanaf 1 september 2018, de waarden bepaald volgens WLTP als basis voor de berekening worden gebruikt. Daarom kunnen voor de vaststelling van dergelijke belastingen en heffingen andere waarden gelden dan de hier vermelde. Neem contact op met uw contractpartner voor de individuele CO₂-emissies van uw voertuig volgens WLTP, die worden gebruikt voor uw motorrijtuigenbelasting. Verbruikswaarden en gewichten hebben altijd betrekking op de standaarduitrusting en wijzigen afhankelijk van de gekozen uitrusting.

2) Efficiëntieclassen beoordelen voertuigen op basis van CO₂-emissies, rekening houdend met het leeggewicht van het voertuig. Voertuigen die aan het gemiddelde voldoen, worden geclassificeerd als D.. Voertuigen die beter zijn dan het huidige gemiddelde krijgen de classificatie A+, A, B of C. Voertuigen die slechter zijn dan het gemiddelde van vandaag worden beschreven met E, F of G.

EEN CAMPER MET EEN STER

De autopionier Mercedes ontmoet de camperpionier PÖSSL. Met de Vito Tourer Pro en de V-Klasse biedt Mercedes een hoog niveau van veiligheid, comfort en elegantie. Op basis hiervan luidt de PÖSSL VANLINE een nieuw tijdperk in van individuele dagelijkse vrijheid en vrijheid om te reizen?

Campstar



ELEGANT EXTERIEUR

Dankzij de extreem grote keuze aan opties kunt u uw CAMPSTAR op basis van de Vito Tourer en de V-Klasse vormgeven zoals u wilt: Klassiek elegant, extreem luxueus, sportief en elegant – welk type bent u?

TWEE SCHUIFDEUREN (OPTIONEEL)

Uw busje is open voor iedereen en naar alle kanten. De twee grote schuifdeuren zijn niet alleen bijzonder praktisch, ze maken ook van elke stop een openlucht-evenement.

TOEGANG TOT ALLE PARKEERGARAGES

Met een hoogte van slechts 1,94 m (eventueel een andere hoogte als het voertuig beladen is) past uw Campingstern in alle gangbare parkeergarages. Een voordeel dat alle modellen van de VANLINE te bieden hebben.

PERFECTE RIJEIGENSCHAPPEN

De standaard achterwielaandrijving met 9G-TRONIC-transmissie met koppelomvormer of de optionele 4MATIC zorgen voor optimaal rijcomfort en maximale stuurprecisie wanneer het terrein ruw is en tractie vereist is op natte wegen. U kunt kiezen tussen comfort, AGILITY CONTROL met selectief dempingssysteem en sportonderstel voor meer rijdynamiek.

VEILIG OP WEG

Uw CAMPSTAR is al standaard uitgerust met tal van veiligheidssystemen:

- bandenspanningscontrole voor en achter
- ECO start-stopfunctie
- koplampbereikinstelling
- Adaptief remlicht
- Veiligheidsgordelwaarschuwingssysteem voor bestuurder en voorpassagier
- Airbag voor bestuurder en voorpassagier en nog veel meer ...

APART TE OPENEN ACHTERRUIT (OPTIONEEL)

Dankzij de apart te openen achterraam kunnen losse onderdelen snel in de kofferbak worden opgeborgen. Uitermate praktisch als er aan de achterzijde onvoldoende ruimte is om de achterklep te openen (niet standaard en niet leverbaar bij de V-Klasse).

BIJNA ZOALS THUIS

Aan boord zorgen de comfortabele zitpositie en het uiterst variabele, gezellige interieur met tot 4 slaapplekken* onder en boven het dak ervoor dat u zich thuis voelt.

ACTIEVE REMASSISTENT*



DODEHOEKASSISTENT*



GROOTLICHT ASSIST PLUS*

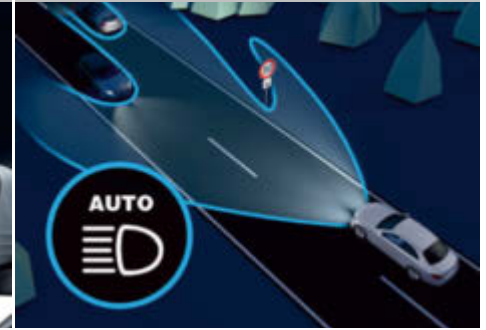

360°-CAMERA*



VERKEERSBORDENASSISTENT*



ACTIEVE AFSTANDSASSISTENT
DISTRONIC*



DIGITALE BINNENSPIEGEL*



URBAN GUARD
VOERTUIGBESCHERMING*



LANE KEEPING ASSIST*



* optioneel

**EN CAMPSTAR ZIJN VANAF HET
BEGIN UITGERUST MET COMFORT**

- 9C-TRONIC aerodynamicapakket
- Multifunctioneel stuur met boordcomputer
- Crosswind Assist
- Regensensor
- Koplampassistent
- Startonderbreker
- Hillstart assist
- CRUISE CONTROL en nog veel meer...

MOTOREN VAN DE NIEUWSTE GENERATIE

Krachtige, efficiënte 4-cilinder dieselmotoren tot 174 kW (237 pk) die voldoen aan de eisen van de Euro 6d-emissieklasse. Het standaard aerodynamicapakket en het Blue EFFICIENCY-pakket zorgen voor een lager brandstofverbruik en een verdere verlaging van de CO2-uitstoot.

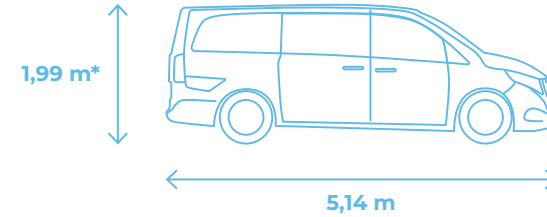

MEER
INFORMATIE

HOOGTEPUNTEN

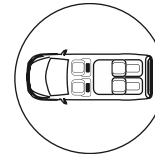

2-ZITS ZITBANK/SLAAPBANK

Alles inbegrepen – standaard met 2-zits zit-/slaapbank en optioneel met een extra enkele zitplaats.



PANORAMISCH POP-UP DAK

Een groot pop-up dak met een comfortabel matras is altijd inbegrepen. Niets staat dus een lange weekendtrip in de weg.

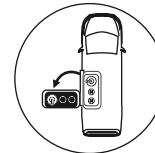

EASY MOVE KITCHEN

Een camperkeuken kan niet meer comfort bieden: de Easy Move Kitchen in de CAMPSTAR kan met een handomdraai door middel van een draaimechanisme uit het voertuig worden gedraaid en naar buiten worden gezwenkt en daar op een uitschuifbare voet worden geplaatst. De buitenkeuken met gaskookplaten en RVS spoelbak is in een mum van tijd klaar voor gebruik.

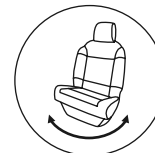

DRAAIBARE STOELN

De draaibare en verstelbare voorstoelen zijn niet alleen uiterst comfortabel, ze nodigen ook uit om op elk moment even te pauzeren en het interieur om te toveren tot een leefruimte.

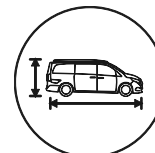

COMPACT

Met een hoogte van 1,99 m*, een breedte van 1,93 m** en een lengte van 5,14 m is de CAMPSTAR wendbaarder dan bijna elke andere bus en kan hij bovendien in elke ondergrondse parkeergarage worden geparkeerd.

Mercedes-Benz

Campstar

LAAT DE OGEN STRALEN

Een echte ster: de CAMPSTAR combineert de eenvoudige elegantie en dynamiek van de Vito Tourer en de V-Klasse van Mercedes met de gebruikelijke

innovatieve Pössl-campinggenen. Als symbiose van de twee pioniers laat de CAMPSTAR niets te wensen over. Overtuig uzelf!

* kan afwijken bij belading (hoogte) ** zonder spiegel, met spiegel 2,25 m



HOOGTEPUNTEN IN DETAIL



2 ZITS/ SLAAPBANK

NAAR WENS

De 2-zitsbank en slaapbank in de CAMPSTAR zijn eenvoudig omhoog en omlaag te klappen. Geniet onderweg van ongecompliceerd slaapcomfort en maximale flexibiliteit.

ONTSPANNEN SLAPEN

Met zijn extra hoogte van 5 cm biedt het matras in het Panorama pop-up dak optimaal slaapcomfort.

PANORAMISCH SLAAPDAK

SLAAPCOMFORT ZOALS THUIS

In ons panoramadak slaapt u zoals thuis: het 110 cm brede ligvlak, een lattenbodemplank en de comfortabele matras garanderen een goede nachtrust. De panoramafunctie zorgt 's avonds en 's ochtends voor het wow-moment - waar je vanuit je luie stoel van kunt genieten. Het standaard verlichtingspakket zorgt voor een helder werklicht beneden en een aangename sfeer boven in het slaapgedeelte - uiteraard zijn beide dimbaar.

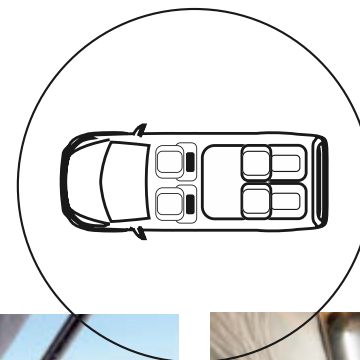



HOOGTEPUNTEN IN DETAIL



VEEL RUIMTE

Royale bergruimte in de kast
en in de achtergelegen garage.

* kan afwijken bij belading (hoogte)
** zonder spiegel, met spiegel 2,25 m

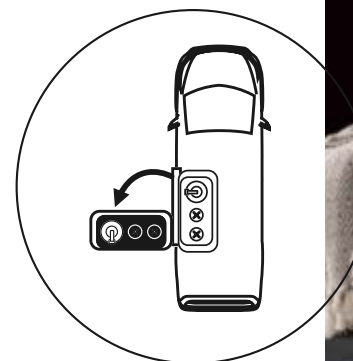

ECHT COMFORTABEL KOKEN

EASY MOVE KITCHEN

Het absolute hoogtepunt op CAMPSTAR is de Easy Move Kitchen. Als de schuifdeur aan de keukenzijde wordt geopend, kan de keuken zonder moeite naar buiten worden gedraaid en worden opgeborgen. Dankzij de draibare constructie zijn slechts twee bewegingen nodig om te genieten van een buitenkeuken. Tot de uitrusting van de hoogwaardige Easy Move Kitchen behoren gaskookplaten, RVS spoelbakken, afdekkingen en opbergruimte. En niet te vergeten: de sfeerverlichting!



GESCHIKT VOOR DAGELIJKS GEBRUIK

PAST OVERAL - EN ALLES PAST ERIN

U kunt uw CAMPSTAR thuis parkeren onderweg in een ondergrondse parkeergarage parkeren - en volladen met alle spullen die u mee wilt nemen op reis. Niet alleen de compacte buitenafmetingen van 1,99 m* hoogte, 1,93 m** breedte en 5,14 m lengte zijn onverslaanbaar, ook het interieur heeft een van de grootste gebruiks- en opbergruimtes in zijn klasse



HOOGWAARDIGE UITRUSTING

De Easy Move Kitchen bestaat uit hoogwaardige materialen en overtuigt door zijn eenvoudige bediening.

PRAKTISCHE AFDEKMOGELIJKHEID

De RVS wastafel en kookplaat kunnen volledig worden afgedekt.



	Vito Tourer Pro	Vito Tourer Pro
Basis chassis	Euro 6D-ISC-FCM	Euro 6D-ISC-FCM
Vermogen KW (PK)	100 (136)	120 (163)
Versnellingsbak	Automaat	Automaat
Top snelheid (km/h)	183	195
Lengte (Meter)	5,14	5,14
Breedte (Meter)*	1,93	1,93
Hoogte (Meter)**	1,99	1,99
Toegepaste max. massa (standaard)	3.100	3.100
Rijklare gewicht (ca.)	2.455	2.455
Laadvermogen (kg)	645	645
Verhoging maximaal gewicht tot (optioneel)	3.200	3.200
Zitplaatsen (standaard/optioneel)	4	4
Slaapplaatsen	4	4
Aanhangerlast geremd (kg)	0*** / 2.000 / 2.500 (optioneel)	0*** / 2.000 / 2.500 (optioneel)
Inhoud brandstoftank (Liter)	70	70
Standaard velgen	195/65 R16	205/65 R16
* zonder spiegel, met spiegel 2,25 m ** kan afwijken als de belasting wordt verhoogd *** Vito: Aanhangerlast = 0kg zonder elektra voor aanhangeraansluiting (optioneel)		
VERBRUIKGEGEVENS*		
In de stad (l/100 km)	8,2	8,2
Buiten bebouwde kom (l/100 km)	6,5	6,5
Gecombineerd (l/100 km)	7,1	7,1
CO₂-uistoot gecombineerd (g/km)* ca.	204	207
Efficiëntieklasse *	B	B

* Verbruik, emissiewaarden en efficiëntieklasse zijn afkomstig van het betreffende basischassis en zijn afhankelijk van de geselecteerde uitrusting.

119 CDI 9G-TRONIC	124 CDI 9G-TRONIC	V 220 d 9G-TRONIC	V 250 d 9G-TRONIC	V 300 d 9G-TRONIC
Vito Tourer Pro	Vito Tourer Pro	V-Klasse	V-Klasse	V-Klasse
Euro 6D-ISC-FCM	Euro 6D-ISC-FCM	Euro 6D-ISC-FCM	Euro 6D-ISC-FCM	Euro 6D-ISC-FCM
140 [190]	174 [237]	120 [163]	140 [190]	174 [237]
Automaat	Automaat	Automaat	Automaat	Automaat
205	220	188	205	220
5,14	5,14	5,14	5,14	5,14
1,93	1,93	1,93	1,93	1,93
1,99	1,99	1,99	1,99	1,99
3.100	3.100	3.100	3.100	3.100
2.455	2.455	2.455	2.455	2.455
645	645	645	645	645
3.200	3.200	3.200	3.200	3.200
4	4	4/5	4/5	4/5
4	4	4	4	4
0*** / 2.000 / 2.500 (optioneel)	0*** / 2.000 / 2.500 (optioneel)	2.000 / 2.500 (optioneel)	2.000 / 2.500 (optioneel)	2.000 / 2.500 (optioneel)
70	70	70	70	70
225/55 R17	235/55 R17	205/65 R16	225/55 R17	235/55 R17
8,2	8,2	8,2	8,2	8,2
6,5	6,5	6,5	6,5	6,5
7,1	7,1	7,1	7,1	7,1
213	217	222	225	229
B	B	A	B	B







facebook.com/buscamper



instagram.com/buscamper



youtube.com/buscamper



pinterest.nl/buscamper



vimeo.com/poesslgroup



linkedin.com/company/poesslgroup

VANLINE
BY PÖSSL GROUP

**WIJ STAAN GRAAG VOOR U KLAAR IN NEDERLAND BIJ BUSCAMPER NEDERLAND,
PASCALWEG 24, CULEMBORG. EN NATUURLIJK VIA BUSCAMPER.NL**

BUSCAMPER
NEDERLAND

Pascalweg 24
NL-4104 BG CULEMBORG
Tel. +31 (0) 345 545 760

www.Buscamper.nl



EINE MARKE DER
PÖSSL GROUP